

ABS 控制盒《開閉型/通用型》 本產品符合IP68規範

《品質第一 · 台灣製造》

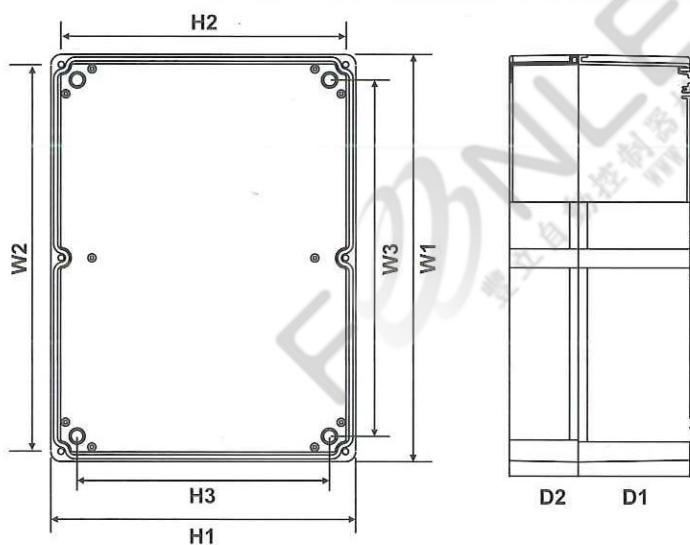

產品特色：

- 外型高雅美觀
- 箱體耐蝕防鏽
- 絕緣安全性高
- 重量輕不破裂
- 安裝施工容易
- 品質好價格低

規格表

單位：mm

編號	型號	H1	H2	H3	W1	W2	W3	D1	D2	材質	包裝	備註
31	300-400	300	280	250	400	380	350	110	68	ABS 94V0	5個/箱	白鐵螺絲
32	230-300	230	210	180	300	280	250	110	68	ABS 94V0	10個/箱	白鐵螺絲
33	160-230	160	145	115	230	215	185	73	30	ABS 94V0	10個/箱	白鐵螺絲
34	160-230H	160	145	115	230	215	185	73	66	ABS 94V0	10個/箱	白鐵螺絲
35	100-190	100	85	60	190	175	140	58	25	ABS 94V0	30個/箱	白鐵螺絲
36	100-190H	100	85	60	190	175	140	58	66	ABS 94V0	10個/箱	白鐵螺絲
37	1522B 米白色	150	142	115	220	213	185	58	40	ABS 樹脂	20個/箱	鐵螺絲
38	1522B 灰色	150	142	115	220	213	185	58	40	ABS 樹脂	20個/箱	鐵螺絲
39	1522BH 灰色	150	142	115	220	213	185	58	80	ABS 樹脂	10個/箱	鐵螺絲

活
動
式
底
板